

DIPLOMADO
INCLUSIÓN Y DIVERSIDAD
Un camino posible



PROPÓSITO

Todos sabemos que somos y aprendemos en forma diferente, que cada estudiante es único, sin embargo, hacerse cargo de ello es diferente. Se hace **urgente reaprender desde nuestras creencias y modelos mentales al respecto, profesionalizar nuestras prácticas pedagógicas en esta perspectiva y transformar** el tipo de vínculo que practicamos con cada estudiante, ya que esa inclusión de la diversidad no es sólo a nivel cognitivo, es también biográfica, de construcción de identidad de género y de recursos socioemocionales que les permiten vincularse positivamente con otros.

En Chile el decreto Ley N° 20.845 de inclusión escolar, pone un pie forzado en la inclusión de toda una gama de diversidades personales de los estudiantes en el sistema escolar público y subvencionado, como mandato explícito, lo que desafía y tensiona al mundo docente, porque no se sabe cómo lograrlo.

Los docentes en su mayoría no estamos preparados profesionalmente para ello. El currículo continúa siendo nacional y su flexibilidad es restringida.

¿Cómo atendemos esa diversidad en la sala de clases con un promedio de cuarenta estudiantes por curso?

Este diplomado nos dará un espacio y recursos de aprendizaje que nos permitirá interpelar nuestras creencias y modelos mentales al respecto y profesionalizar nuestras prácticas pedagógicas en esa perspectiva.

Nos otorgará las bases teóricas y el conocimiento de propuestas pedagógicas y proyectos educativos que han transitado desde lo políticamente correcto, a llegar a comprender que acoger y responder a la diversidad de cada persona es parte de nuestra vocación y acción, como un aporte para hacer posible el reencuentro con nuestra “humanidad” como “personas” en nuestra naturaleza singular y única.

Quienes tomen este diplomado podrán conocer propuestas educativas alternativas, que “personalizan” “diversifican” los procesos de enseñanza aprendizaje, tanto en sus metodologías y estrategias, como también en el rol vinculante que ejercen todos los actores de la comunidad educativa. La experiencia de aprendizaje busca que los y las aprendices se sitúen como corresponsables de los procesos de aprendizaje del establecimiento, con un énfasis en la singularidad de cada estudiante y la enseñanza de la autonomía progresiva en su proceso particular de aprendizaje. Uno de ellos es el del establecimiento educacional Institución Teresiana en Santiago de Chile que abrirá sus puertas y compartirá sus años de experiencia a los participantes de este diplomado.



QUÉ APRENDERÁS EN ESTE DIPLOMADO



OBJETIVO GENERAL

Comprender los principios y propuesta educativa personalizante como una respuesta diversificada para la inclusión en los procesos de enseñanza aprendizaje en el mundo de hoy.

01

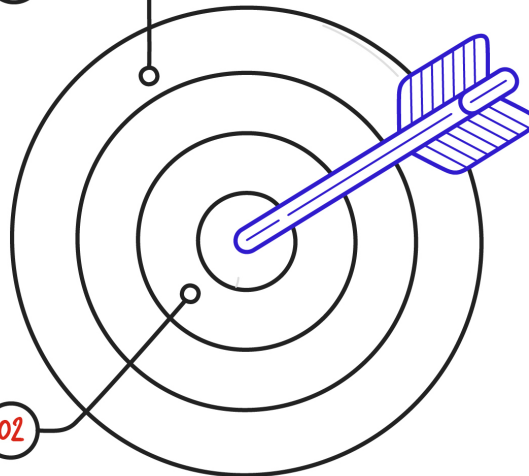

4. Lograr dar respuesta a la diversidad en el aula, flexibilizando su propuesta pedagógica a la luz de la diversidad de sus estudiantes.



APRENDIZAJES ESPERADOS

1. Actualizar y ampliar el conocimiento en relación a nuestra comprensión del ser humano, la persona y su diversidad como conceptos dinámicos, desde el aporte de las ciencias, y la reflexión de la filosofía contemporánea.

02

2. Comprender la respuesta de la diversidad, como parte de una cultura inclusiva y sus prácticas en la cual participan y se responsabilizan todos los actores del sistema escolar en hacerla posible.

3. Reflexionar sobre nuestras creencias, modelos mentales, prácticas organizacionales y pedagógicas para hacer viable la inclusión y la diversidad de cada uno de nuestros estudiantes en el sistema escolar.

RUTA DE APRENDIZAJE

CADA MÓDULO CONSTA DE:

Semana 1 a 3:

1. Actividad de clima
2. MasterClass y reflexiones colaborativas
3. Apunte visual
4. Recursos clave para profundizar
5. Espacio sincrónico: 1 hora y media
6. Actividad de la semana

Semana 4:

1. Espacio sincrónico. "Un café con".
(Entrevistas a expertos)

Total de
semanas:

18

Total de
horas:

96

Tiempo de
dedicación semanal:

5 hrs

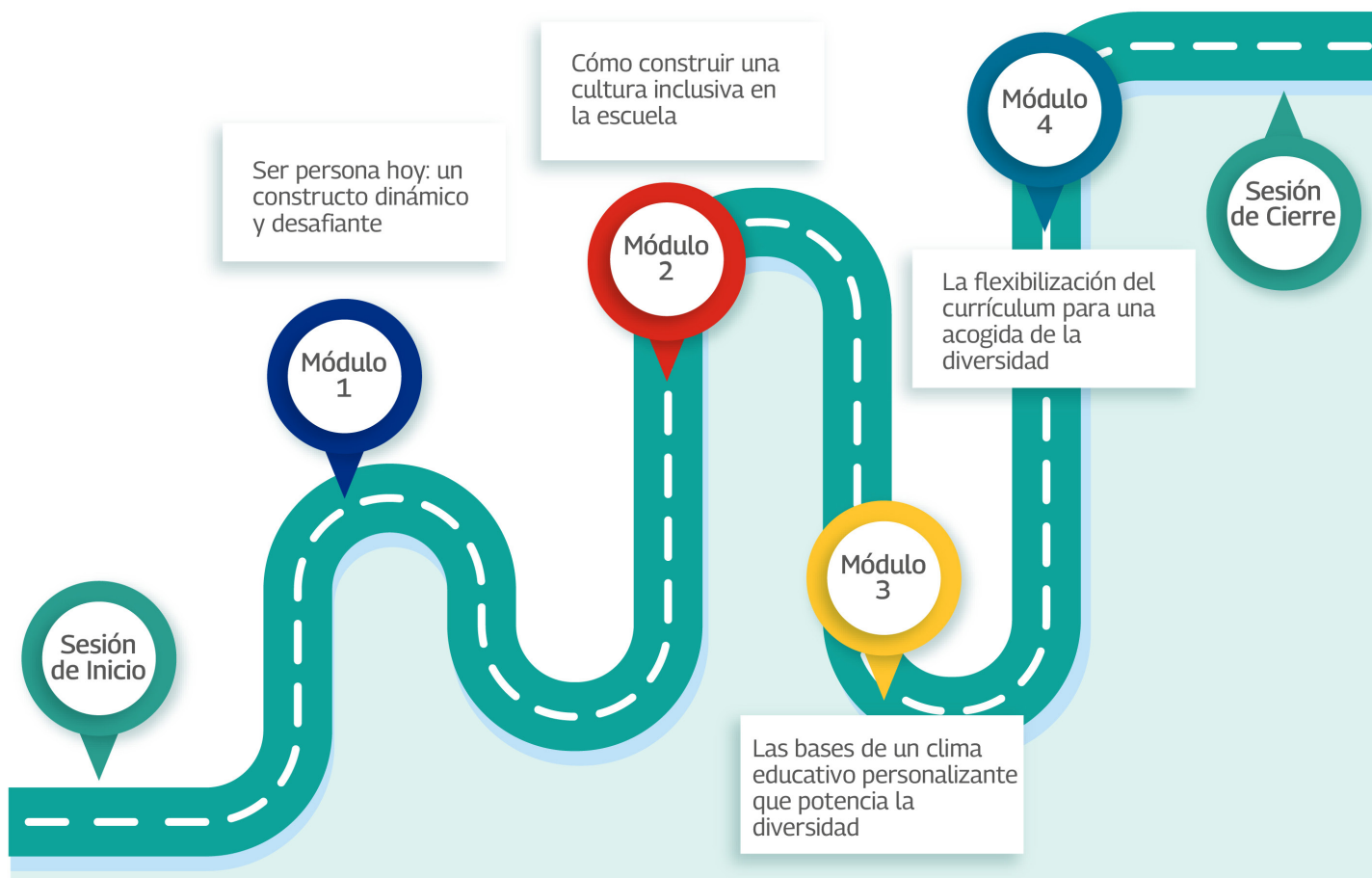

QUIÉNES SOMOS

Somos **TU CLASE, TU PAÍS**, una organización sin fines de lucro que impulsa la formación y capacitación profesional de docentes y directivos escolares en toda América Latina. Nuestra motivación surge de la visión del docente como un profesional en desarrollo constante, donde la formación se construye desde prácticas auténticas en el aula y el diálogo pedagógico que promueve el desarrollo de comunidades de aprendizaje docente. Con programas implementados en 11 países latinoamericanos, adaptamos nuestro modelo de trabajo a las necesidades de cada equipo profesional, garantizando su desarrollo permanente y entregando autonomía y proyección a largo plazo.



¿QUIÉNES HAN CONFIADO?



QUIÉNES SOMOS

Somos un proyecto educativo personalizante e inclusivo, perteneciente a la Institución Teresiana, que fundamenta sus prácticas y espiritualidad en el Evangelio. Junto a la familia, educamos en un clima de convivencia que, teniendo como centro a cada estudiante, fomenta el respeto, la valoración de la diversidad, la inclusión y la promoción de los derechos humanos.

Como **Colegio Institución Teresiana**, en Santiago, Chile, optamos por una educación personalizante con un clima educativo, instancias pedagógicas, metodologías diversas y flexibles que, a través de procesos de aprendizaje contextualizados personales y colectivos, promueve el pensamiento crítico, la autonomía y la libertad responsable, desarrollando el máximo potencial de cada estudiante.

Nuestro compromiso es el desarrollo de personas comprometidas con el contexto en el cual viven, autónomas, con pensamiento crítico, creativo y constructivo; con valores democráticos y competencias, tanto cognitivas como socioemocionales, que aporten a la construcción de una sociedad más justa, solidaria y sostenible.

Para potenciar y expandir nuestra propuesta, el año 2016, se crea la **Fundación de Ex Estudiantes del Colegio Institución Teresiana**, cuya misión es realizar una contribución significativa al mejoramiento de la calidad de la educación en nuestro país, fomentando el diálogo crítico en el ámbito educativo, la formación de formadores y la difusión de una propuesta socioeducativa personalizante e inclusiva, a través de publicaciones y presencia en el espacio público con la oferta de seminarios, talleres, y acciones formativas como este diplomado, que enriquezcan los desempeños, tanto de docentes como estudiantes, para empoderar a ambos en un tipo de vínculo, que potencie el aprendizaje profundo y el respeto a la diversidad, como aporte de cada ser humano a la construcción de sociedades participativas e inclusivas.



Colegio Institución
Teresiana

INFORMACIÓN GENERAL

Se espera que los participantes desarrollen de manera íntegra las siguientes actividades:

ACTIVIDADES:

Cuestionario de pre y post test.
Actividades reflexivas y prácticas propuestas en cada semana (cuadernillo).

TAREA DE APRENDIZAJE:

Plantilla de “teoría de acción” completa al final del programa.

FECHA DE INICIO:

Abril - 2025

FECHA DE TÉRMINO:

Agosto - 2025

REQUISITOS DE APROBACIÓN:

Completar y enviar a la tutoría, al menos, el 80% de las actividades mencionadas (50%)
Completar el 100% de la tarea de aprendizaje al término del programa (40%)
Desarrollar el pre y post test (10%)
Porcentaje de exigencia: 60%

VALOR:

\$1.500.000.

DESCUENTOS:

Consultar con coordinadores de admisión.



DIPLOMADO
INCLUSIÓN Y DIVERSIDAD
Un camino posible

CONTACTO

+569 78901475/+56985052967

MAIL

hernan.arriagada@tuclase.cl
ana.briebe@tuclase.cl

WWW.TUCLASE.CL