

DIPLOMADO
INCLUSIÓN Y DIVERSIDAD
Un camino posible



PROPÓSITO

Todos sabemos que somos y aprendemos en forma diferente, que cada estudiante es único, sin embargo, hacerse cargo de ello es diferente. Se hace **urgente reaprender desde nuestras creencias y modelos mentales al respecto, profesionalizar nuestras prácticas pedagógicas en esta perspectiva y transformar el tipo de vínculo** que practicamos con cada estudiante, ya que esa inclusión de la diversidad no es sólo a nivel cognitivo, es también biográfica, de construcción de identidad de género y de recursos socioemocionales que les permiten vincularse positivamente con otros.

En Chile el decreto Ley N° 20.845 de **inclusión escolar**, pone un pie forzado en la inclusión de toda una gama de diversidades personales de los estudiantes en el sistema escolar público y subvencionado, como mandato explícito, lo que desafía y tensiona al mundo docente, porque no se sabe cómo lograrlo.

Los docentes en su mayoría no estamos preparados profesionalmente para ello. El currículo continúa siendo nacional y su flexibilidad es restringida.

¿Cómo atendemos esa diversidad en la sala de clases con un promedio de cuarenta estudiantes por curso?

Este diplomado nos dará un espacio y recursos de aprendizaje que nos permitirá interpelar nuestras creencias y modelos mentales al respecto y profesionalizar nuestras prácticas pedagógicas en esa perspectiva.

Nos otorgará las bases teóricas y el conocimiento de propuestas pedagógicas y proyectos educativos que han transitado desde lo políticamente correcto, a llegar a comprender que acoger y responder a la diversidad de cada persona es parte de nuestra vocación y acción, como un aporte para hacer posible el reencuentro con nuestra **humanidad como personas** en nuestra naturaleza singular y única.

Quienes tomen este diplomado podrán conocer propuestas educativas alternativas, que **personalizan y diversifican** los procesos de enseñanza aprendizaje, tanto en sus metodologías y estrategias, como también en el **rol vinculante** que ejercen **todos los actores de la comunidad educativa**. La experiencia de aprendizaje busca que todos los actores se sitúen como corresponsables de los procesos de aprendizaje del establecimiento, con un énfasis en la singularidad de cada estudiante y la enseñanza de la autonomía progresiva en su proceso particular de aprendizaje. Uno de ellos es el del establecimiento educacional Institución Teresiana en Santiago de Chile que abrirá sus puertas y compartirá sus años de experiencia a los participantes de este diplomado.



QUÉ APRENDERÁS EN ESTE DIPLOMADO



OBJETIVO GENERAL

Comprender los principios y propuesta educativa personalizante como una respuesta diversificada para la inclusión en los procesos de enseñanza aprendizaje en el mundo de hoy.

01

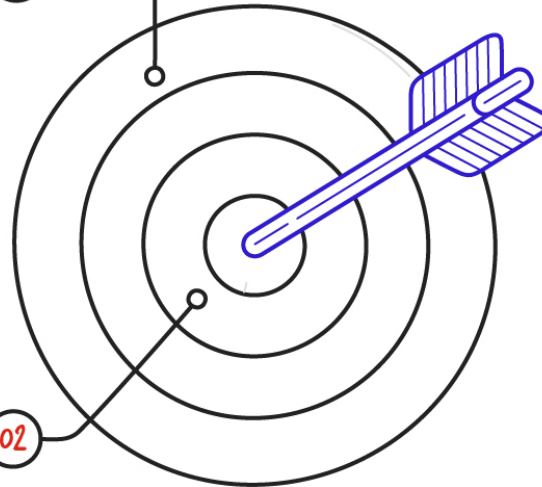

4. Lograr dar respuesta a la diversidad en el aula, flexibilizando su propuesta pedagógica a la luz de la singularidad de sus estudiantes.



APRENDIZAJES ESPERADOS

1. Actualizar y ampliar el conocimiento en relación a nuestra comprensión del ser humano, la persona y su diversidad como conceptos dinámicos, desde el aporte de las ciencias, y la reflexión de la filosofía contemporánea.

02

2. Comprender la respuesta de la diversidad, como parte de una cultura inclusiva y sus prácticas en la cual participan y se responsabilizan todos los actores del sistema escolar en hacerla posible.

3. Reflexionar sobre nuestras creencias, modelos mentales, prácticas organizacionales y pedagógicas para hacer viable la inclusión y la diversidad de cada uno de nuestros estudiantes en el sistema escolar.



ruta de aprendizaje

CADA MÓDULO CONSTA DE INSTANCIAS CÓMO:

Semana 1 a 3:

Actividad de clima
Actividades de aprendizaje asincrónicas
Masterclass, recursos de profundización
(elaboración de portafolio, material audiovisual y textos bibliográficos).
Actividad de trabajo personal de la semana

Semana 4:

Actividades de aprendizaje sincrónico:
Tutorías en pequeños grupos y conversatorios. 2 horas

18

Total de
semanas

5 hrs

Tiempo de
dedicación
semanal

96

Total
de horas

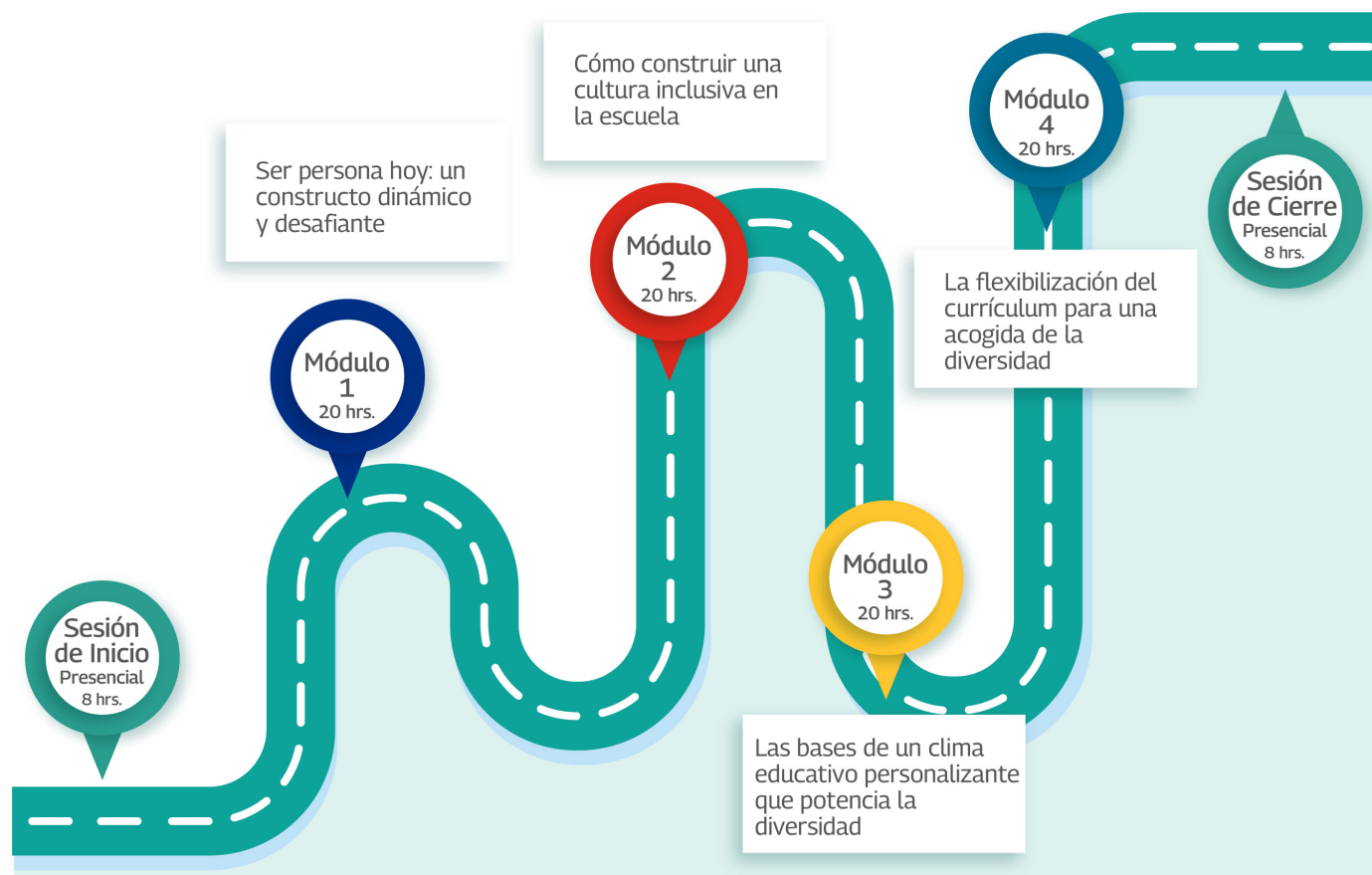

QUIÉNES SOMOS

Somos **TU CLASE, TU PAÍS**, una organización sin fines de lucro que impulsa la formación y capacitación profesional de docentes y directivos escolares en toda América Latina. Nuestra motivación surge de la visión del docente como un profesional en desarrollo constante, donde la formación se construye desde prácticas auténticas en el aula y el diálogo pedagógico que promueve el desarrollo de comunidades de aprendizaje docente. Con programas implementados en 11 países latinoamericanos, adaptamos nuestro modelo de trabajo a las necesidades de cada equipo profesional, garantizando su desarrollo permanente y entregando autonomía y proyección a largo plazo.



¿QUIÉNES HAN CONFIADO?



QUIÉNES SOMOS

El **Colegio Institución Teresiana de Santiago**, es un proyecto educativo personalizante e inclusivo, perteneciente a la Institución Teresiana, conformada por mujeres laicas, cuyas raíces se encuentran en el mensaje del Evangelio y su estilo pedagógico en la espiritualidad y testimonio de San Pedro Poveda como educador y sacerdote.

Desde un inicio, optamos por una educación personalizante e inclusiva, con un clima educativo de familia, cuyo centro es el desarrollo de la persona de cada estudiante en su singularidad, autonomía, apertura y trascendencia. Un colegio abierto a las familias en su diversidad, ofreciendo un proyecto comprometido con el desarrollo cognitivo y socioemocional de cada estudiante, implementando múltiples instancias pedagógicas, que potencian en cada uno de ellos el desarrollo de su autonomía, empoderándolos progresivamente en su propio aprendizaje, con un estilo pedagógico que se caracteriza por un vínculo educador/estudiante cercano y significativo. Un establecimiento en que educadores y estudiantes aprenden y se desarrollan como personas, compartiendo procesos, metodologías y experiencias de aprendizaje personales y colectivas, contextualizadas, desarrollando el máximo potencial de cada estudiante.

En una sociedad del conocimiento y en un proceso de cambio epocal como el actual, es igualmente indispensable nuestro compromiso con la enseñanza de habilidades y competencias tanto cognitivas como socioemocionales de manera explícita y sistemática, como parte fundamental del proceso de enseñanza, formando personas que puedan contribuir creativamente a la construcción de una sociedad más inclusiva y sostenible, es desde este marco que el Colegio Institución Teresiana en articulación con la Fundación de Ex Estudiantes del Colegio Institución Teresiana, y su centro de asesoría técnica en educación el Centro Poveda, han unido sus esfuerzos, para contribuir con los contenidos de este Diplomado, desarrollando su misión de implementar proyectos que aporten a la formación permanente de profesores y profesoras en nuestro país. En este diplomado difundir y compartir la experiencia educativa personalizante e inclusiva, como nuestra cultura escolar, aportando a la construcción de sociedades democráticas en que todos y todas podamos aportar.



INFORMACIÓN GENERAL

REQUISITOS DE APROBACIÓN:

- Asistencia a las jornadas de apertura y cierre (2)
- Asistencia a 10 tutorías.
- Asistencia a 3 conversatorios.
- Entrega del 100% de las actividades semanales (portafolio de aprendizajes), en las fechas establecidas.
- Calificación mínima 4.0, en las actividades de evaluación final en cada módulo. 70% de la calificación total.
- Calificación mínima 4.0, en la actividad de evaluación final del diplomado. 30% de la calificación total.

FECHA DE INICIO:

12 de Mayo 2025

FECHA DE TÉRMINO:

Septiembre 2025

DÍAS DE ENCUENTROS SINCRÓNICOS:

A definir entre los días martes o miércoles
17:00 a 18:30 hrs.

VALOR:

\$1.000.000



DIPLOMADO
INCLUSIÓN Y DIVERSIDAD
Un camino posible

CONTACTO

+569 78901475

MAIL

contacto@tuclase.cl

ana.briebe@tuclase.cl

WWW.TUCLASE.CL